

Projet 4 - LEM-BNC / Interface BNC et alimentations pour capteurs LEM.

4.1 Version 1

Projet : IUT6

Info : [DIV552]

Révision : 1 du 15 juillet 2008

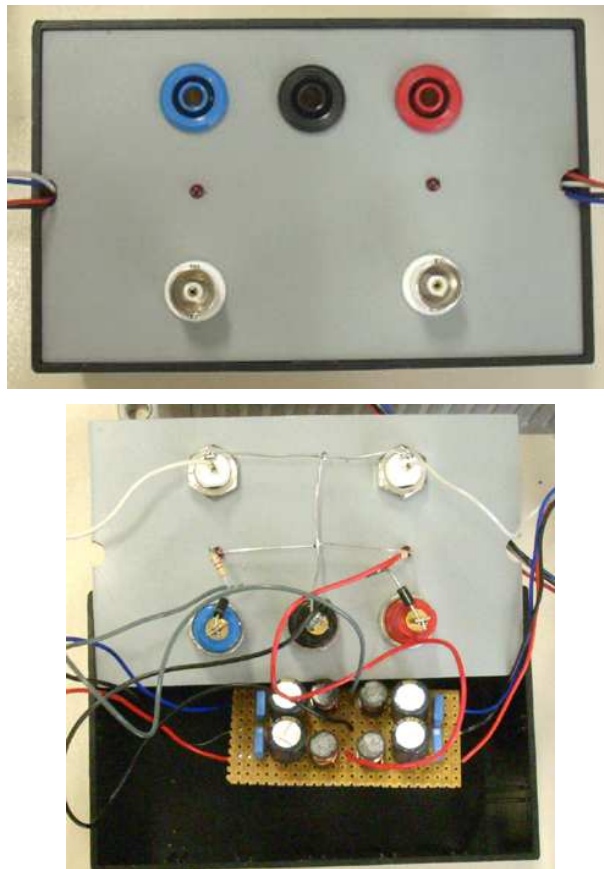
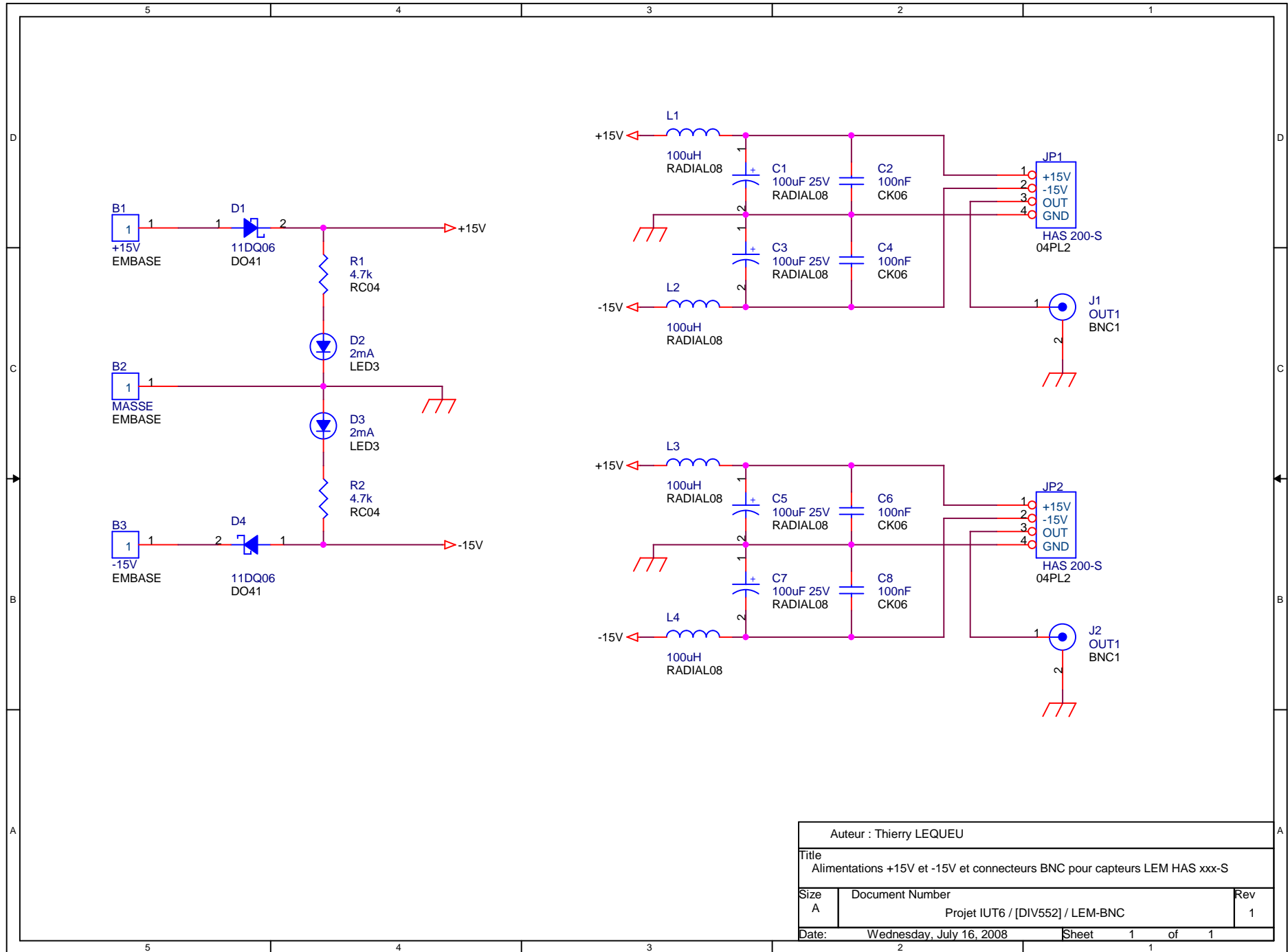

Figure 4.1. Vue de carte électronique (images-maquettes\LEM-BNC-12 & 22.jpg).

4.2 Liste des documents

- Désignation des composants
- Prix du montage.
- Schéma électronique.
- Circuit imprimé coté cuivre.
- Circuit imprimé coté composants.
- Implantation des composants.
- Documentations des composants.



Auteur : Thierry LEQUEU		
Title Alimentations +15V et -15V et connecteurs BNC pour capteurs LEM HAS xxx-S		
Size A	Document Number Projet IUT6 / [DIV552] / LEM-BNC	Rev 1
Date:	Wednesday, July 16, 2008	Sheet 1 of 1